

HOLZ-HER *Times*

AHŞAP VE PLASTİK İŞLEME ESNAFI VE ENDÜSTRİSİ DERGİSİ

WWW.HOLZHER.COM.TR



2023-1

HOLZ-HER SYSTEMS SOLUTION İLE AKILLI FABRİKA ÇÖZÜMLERİ

HOLZ-HER, panel ve malzeme kullanımının otomasyonu alanında da sizin yetkin iş ortağınız ve yenilikçi çözümler için öncüdür. Sistem uzmanlarımız, sizi optimum otomasyon çözümünüze adım adım yaklaştırır. **Daha fazlası 7. sayfada**

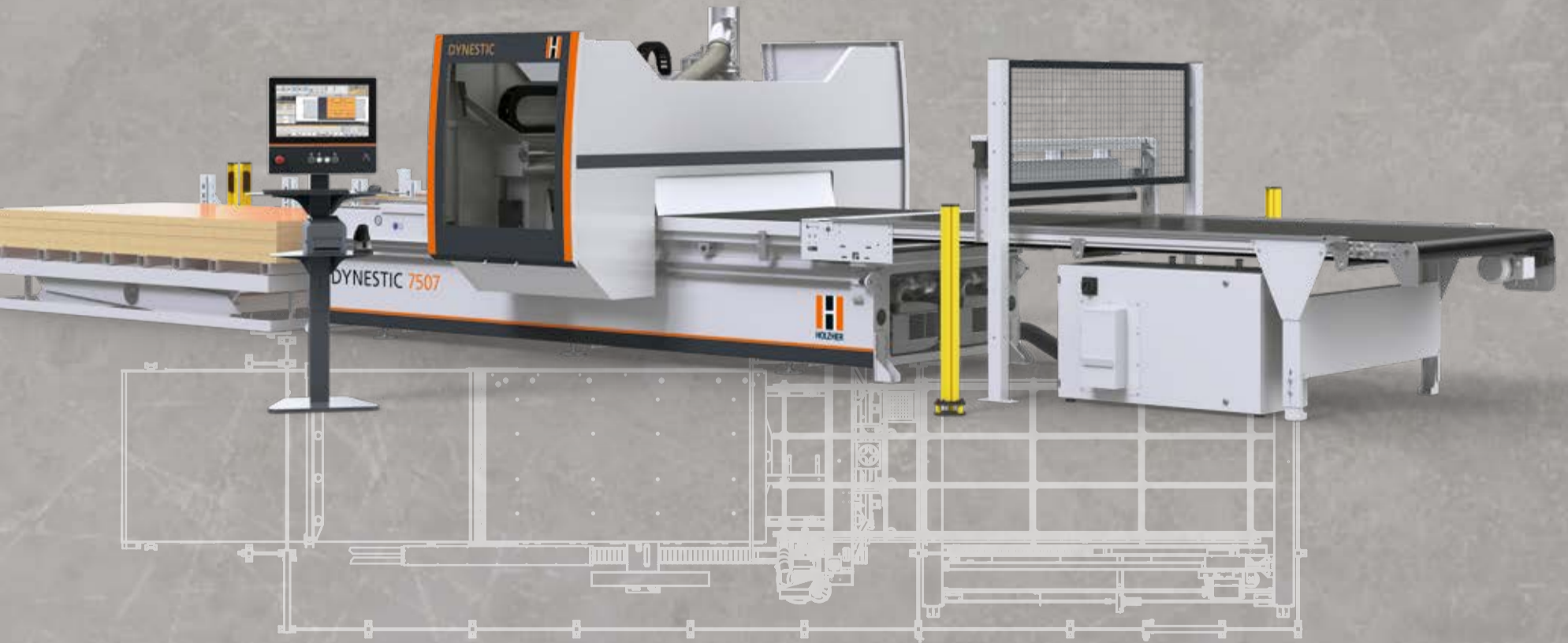

LINEA 6015

Bu "UFAKLIK" son derece akıllı

Daha fazlası 2. sayfada

EVOLUTION kapı paketi

Size yeni olanaklar sağlar

Daha fazlası 4. sayfada

Yeni POWER-PIN

Dübel yerleştirme daha kolay olamaz

Daha fazlası 8. sayfada

EPICON 5 eksenli CNC

İşleme seçeneklerinde olağanüstü esneklik

Daha fazlası 10. sayfada

OLDUKÇA ŞIK "KÜÇÜK" LINEA 6015

Kesim işlemi geleneksel olarak zahmetli bir şekilde iki operatör ile bir dairesel testere ile gerçekleştirir. Ancak LINEA 6015 ile kesme işlemi ek alan gerektirmeden tek kişilik bir operasyonla güvenilir ve geri dönüşü kolay bir şekilde gerçekleştirmek mümkündür.

Ödün vermeden kompakt kesimi keşfedin! Yer tasarrufu sağlayan bu kesim çözümü, giriş seviyesi sınıfında yeni standartlar belirliyor. Yazılım ve donanımdaki çok sayıda özellik hassas kesimler, maksimum proses güvenliği ve hızlı döngü süreleri elde edilmesini sağlar.

LINEA 6015
Testere bıçağı yüksekliği: 68 mm

Artık 3800 mm kesim uzunluğunda da temin edilebilir

SİZİN FİKRİNİZ

BİZDE ŞEKİL BULUYOR.

KENSCH MARANGOZHANESİ

Zanaat için zanaat kökenli, bizim için belirleyici olan mesajdı.

KENSCH MARANGOZHANESİ

Marangozhanemizin kuruluşundan bu yana kesim işlemlerimizi bir HOLZ-HER dikey testere ile gerçekleştirdik. Ancak kalite gereklilikleri ve 6000 parçaya varan sipariş hacimleri yeni bir düşünce tarzı gerektiriyordu. Alanımız dar olmasına rağmen LINEA ile en üst donanıma sahip yüksek performanslı bir testereyi prosesimize entegre edebildik. LINEA sayesinde müşteri siparişlerimizi artık daha verimli şekilde çok yüksek kalitede işleyebiliyoruz. Kensch marangozhanesi, endüstriyel ve evsel alanlar için yüksek kaliteli bir iç mekan donatı imalatçısıdır.



Video LINEA



LINEA 6015 ÖNE ÇIKAN ÖZELLİKLER

- 68 mm'ye varan testere bıçağı yüksekliği. Bununla paket kesimleri artık zorlayıcı olmaktan çıkar.
- Hassas malzeme kullanımı için hava üfleli makine ve çalışma tablaları.
- Makine konseptine entegre edilmiş çift sürgülü kapı, 6 m'den fazla kullanılabilir depolama alanına serbest erişim sağlar.
- Kesintisiz lineer kılavuz konsepti, tüm ünitelerde çok yüksek kesim hassasiyeti ve mutlak sessiz çalışma sağlar.

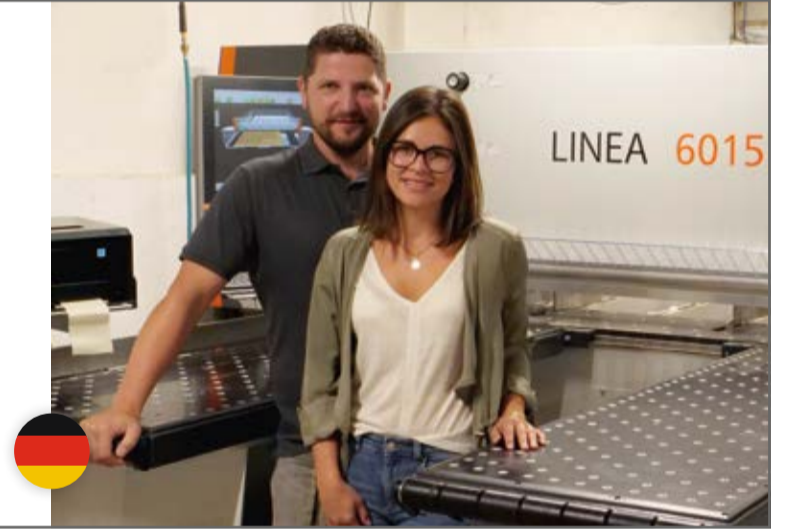

WOOD REBORN

1000 m² büyüklüğündeki üretim alanımızda, aralarında mutfaklar, konutlar ve mağazalar için iç mekan donatıları bulunan geniş yelpazede ürünler üretiyoruz. Bu kapsamda sadece modern HOLZ-HER makinelerine güveniyoruz. CNC ve otomatik kenar bantlama makinesinden sonra makine parkımıza bir LINEA 6015 baskı kirişli kesme makinesi ekledik. Bu ürün, ofisten programa olanağı ile birlikte üretimimiz için en yüksek verimi ve etkinliği garanti ediyor.



LEMBERK MARANGOZHANESİ

Biz, siparişe göre marangozluk ürünleri ve inşaat marangozluğu hizmetleri sunuyoruz. Bunun için masif ahşap, ağaç kaplama, MDF ve laminat gibi malzemeler kullanıyoruz. LINEA 6015'in yenilikçi skorlama çözümü, tüm ayarlamaları motorlar çalışırken yapmamızı sağlayarak zamandan tasarruf etmemize olanak tanıyor. 2,2 kW motoru ile HPL gibi çok sert kaplamaların kesimini bile çatlak oluşmadan yapabiliyoruz.



BAS MOLEKAMP

Format testereyle neredeyse 30 yıl çalıştıktan sonra artık yeni bir şeyin zamanı gelmişti. Kısaca, LINEA daha az iş yükü ile daha hızlı ve daha hassas kesim yapma olanağı sunuyor. Hollanda'da bu serinin ilk modelini alan kişi olduğumu söylemekten gurur duyuyorum.



MAURER MARANGOZHANESİ

Kenar bantlama makineleri ile elde ettiğimiz tecrübeden sonra kesimi de tümüyle HOLZ-HER'in ellerine teslim ettik. LINEA ile sadece ön tablalarda hava yastığına sahip olmuyoruz, aynı zamanda makine tablasında kesme hattının önünde ve arkasında hava yastığı ile hassas malzemelerim de korunuyor.

ÖNE ÇIKAN ÖZELLİKLER

- Yüksek performanslı dokunmatik kontrol ünitesiyle makineniz sürekli kontrolünüz altındadır.
- Tutkal kütüphanesinin yardımıyla kendine özgü özellikleriyle dört farklı tutkal türünü yönetebilirsiniz.
- VI.SE. (Vİsual SETting-Modus), makinelerinizin hızlı ve güvenli hazırlık işlemlerinde sizi destekler.

HOLZ-HER Glu Jet-Hybrid teknolojisi sayesinde EVA ve PUR tutkalarını standart olarak tek bir sistemde çalıştırabilirsiniz.

- Standart sıfır tutkal izi – ister EVA ister PUR tutkalıyla.
- EVA'dan PUR'a ve kartuştan granül formuna hızlı ve kolay geçiş işlemleri.
- Just-in-Time ısınma süresi – komple tutkal makinesi 3 dakika içinde kullanıma hazır.
- Temiz iş – kapalı sistem sayesinde tutkalınız yanmaz, ilk rengini muhafaza eder ve sizi dışarı taşan tutkal buharıyla rahatsız etmez.

**ARTIK
NC SERVO
EKSENLİ**

ARTEA VE STREAMER SERİSİ STANDART SIFIR TUTKAL İZİYLE KOMPAKT GİRİŞ MODELLERİ

ARTEA SERİSİ

ARTEA serisi en üst düzey donanımı kompakt alan içerisinde rakipsiz bir fiyat performans oranıyla sunar. Birleştirme, tutkal parçası, köşe kopyalama ve ayrıca radüs bıçağı, yüzey kazıma bıçağı, polisaj ve spreyleme içeren komple finiş alanı sadece 3700 mm içinde kendine yer bulur.

STREAMER SERİSİ

STREAMER modelleri, büyükler gibi daha fazla performans özelliklerini örn. 60 mm malzeme kalınlığını veya 8 mm'ye varan kenar kalınlığını maksimum 4930 mm toplam uzunluk içinde sunar. Talep üzerine STREAMER 1057 XL power ile freze makinesi ve radüs bıçağı motorla tahrik edilebilir.



Kısa sürede temin edilebilen tüm makineler!

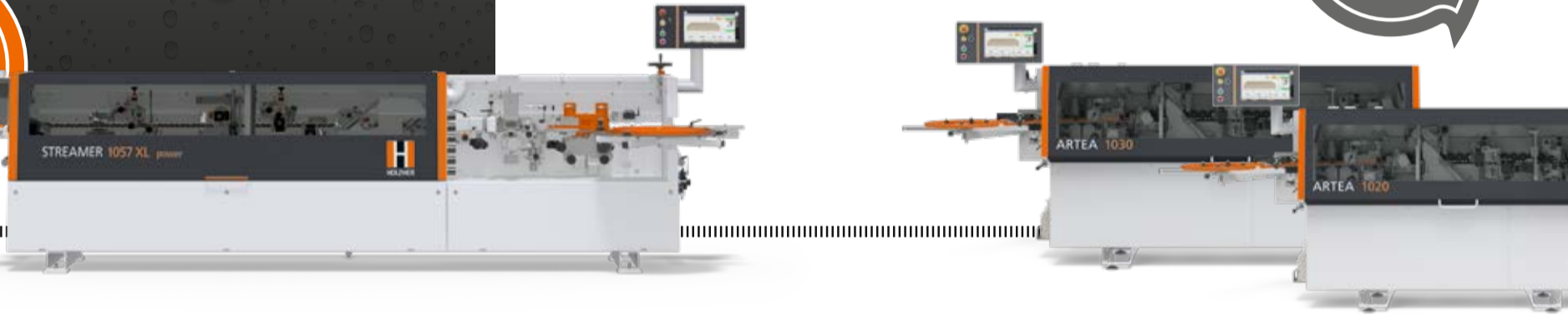

DYNESTIC 7505 | 7507 GELECEĞİN AKILLI NESTING İŞLEMİ

HOLZ-HER Nesting teknolojisi size verimli formatlamayı, CNC işlemeyi ve delme işlemini tek bir makinede sunar. DYNESTIC serisi, sizin ihtiyaçlarınıza tam uyum sağlaması için kullanıma uygun otomasyona sahip versiyonlar olarak da temin edilebilir.

Ancak Nesting için merkezi bileşen, işleme prosesine tam entegre bir yazılım çözümüdür. HOLZ-HER bunun için saf dikdörtgen bölümlenimin yanı sıra merdiven ve raf imalatçıları için serbest şekilli bir çözüm de sunuyor. DYNESTIC, çok farklı Nesting modüllerinin çok sayıda içeri aktarma olanakları ve kesintisiz grafik kullanıcı arayüzü ve barkod arayüzü ile işleme proseslerinize optimum şekilde entegre edilebilir.



**360 DERECE!
HER TARAFтан
ERİŞİM**

DONANIM VERSİYONLARI

CLASSIC EDITION

Yer tasarrufu sağlayan çok yönlü Stand-Alone çözümü.

PUSH EDITION

Otomatik sürme sayesinde artırılmış panel akışı.

AUTOMATIC EDITION

Otomatik bir panel depolama sistemine kesintisiz entegrasyon.

LİFT EDITION

Standart olarak panel yığınlarının tamamının işlenmesi için bir kaldırma tablası bulunur.

*POWER-PIN – Nesting işleminin sonuna dübel yerleştirme için ideal tamamlayıcı.
Daha fazlası 8. sayfada*



EVOLUTION KAPI PAKETİ SİZE YENİ OLANAKLAR SAĞLAR



Kapı paketi kapı kilit yuvaları için özel olarak geliştirilmiş açılı bir dişli kutusu, bir kapı kilit yuvası frezesi ve bir kapı kolu yuvası frezesinden oluşur ve EVOLUTION sisteminin sağladığı olanakların optimum şekilde geliştirmesidir.

Oda kapıları, geniş standart geçiş ölçüleri ve 70 mm'ye varan malzeme kalınlıklarıyla ideal şekilde işlenebilir. İster bindirmeli kapı kanatları ister bindirmesiz olarak takılmış kamusal ve endüstriyel kapılar – EVOLUTION kapı kilidi yuvasının ve kapı kolu deliklerinin frezelemesini de kapı menteşelerinin veya gizli menteşeler için yuvaların açılmasını da aynı şekilde başarıyla gerçekleştirir.

EVOLUTION KAPI PAKETİ ÖNE ÇIKAN ÖZELLİKLER

- Kapı kilit yuvaları için özel olarak geliştirilmiş açılı dişli kutusu, 115 mm frezeleme derinliğine kadar işleme olanağı sunar.
- Mükemmel kapı kolu ve kilit yuvası frezeleme işlemleri için kırılmaya karşı emniyetli frezeleme.
- Oda ve konut giriş kapıları için gizli bantlar veya kamusal ve endüstriyel kapıların aksesuarları için.
- Değişirme dişlisinin saklanması için standart olarak 6 katlı bir takım değiştirici mevcuttur.



MADE IN

LUXEMBURG.

RICHARTS MARANGOZHANESİ

MARANGOZHANE TOM RICHARTS

Modern teknoloji ve yüksek kaliteli makine donanımı sayesinde sadece mükemmel kalitede işçilik güvencesi vermekle kalmıyoruz, aynı zamanda imalat içerisindeki esnekliğimizi de artırıyoruz. Bunun için öne çıkan örneğimiz, HOLZ-HER kapı paketini içeren EVOLUTION 7405 CNC makinemizdir. Bunun çok yönlü işleme olanakları bize hem mobilya hem de kapı imal etme olanağı sağlıyor – işletmemizdeki gerçek çok yönlü yetenekli makinemiz.

Richarts marangozhane mobilya imalatı, iç mekan donatımı, kapılar ve ev sineması çözümleri kapsamında yüksek kaliteli ürünler üretir.



AĞ ÜZERİNDEN PROSES OPTİMİZASYONLU EN KÜÇÜK ALANDA AKILLI ATÖLYE



KÜÇÜK ZANAAT
İŞLETMESİ

Dikey panel testereleri mükemmel şekilde makine ağınıza entegre edilebilir. Öncesinde ofiste tüm kesim planlarını manuel olarak hazırlama veya bunları kolayca CSV dosyası olarak Opti-Base-V-Cut yazılımına içe aktarma arasında seçim sizin. Bu esnada kalan panelleriniz ağa entegre kalan parça deponuz ile dikkate alınır ve optimizasyona dahil edilir. Ofiste optimizasyonu sağladığınızda, kesim planları ağda yer alır. 15,6" ölçüsündeki büyük dokunmatik ekranda gösterilen yazılım, sizi doğrudan makine üzerinde ayrıntılı talimatlarla kesim planlarının içinde yönlendirir. Kesimi tamamlanan her bir panelle birlikte, üretim için gerekli olan tüm önemli bilgileri içeren etiket otomatik olarak hazırlanır. Böylece tüm panel parçaları imalatın devamında kullanılmak üzere üretim akışına dahil edilebilir. Kesintisiz veri akışı çok değerli iş zamanından tasarruf sağlar.

Akıllı atölyemde "büyüklerin" yapabildiğini ben de yapabiliyorum, sadece daha az alan üzerinde.

İŞ HAZIRLIĞINDAKİ
KESİM LİSTELERİNİN
İÇE AKTARILMASI

ÜRETİM SÜRENİZİ KISALTIN RETURN-MASTER 5940

RETURN-MASTER 5940 geri besleme ünitesi ve 5990 akıllı istifleme ünitesiyle daha küçük atölyeler de rekabetçi kalabilmek ve rantabl çalışabilmek için üretimlerini otomatikleştirebilir.

Kenar bantlama makinesine entegre olan geri besleme ünitesi daha fazla verim ve esneklik için akıllı bir tek adam işletimine olanak sağlar. Sistem iş parçası uzunluklarını ve genişliklerini otomatik olarak algılar, ihtiyaç halinde parçaları çevirir ve böylece üretim süresini kısaltır ve akış miktarını önemli ölçüde artırır. Parça geri beslemeden paletler üzerine sınıflandırılmış

istiflemeye kadar farklı işlem modları mevcuttur ve merkezi bir grafik üzerinden makine operatörüne gerçek zamanlı olarak gösterilir. Ayrıca kenar bantlama makinesinin dinamik makine giriş kilidi optimum parça sırasını yönetir.



TEK ADAM KULLANIMI

Geri besleme ünitesi daha fazla verim ve maksimum esneklik için verimli bir tek adam kullanımını mümkün kılar.



**TAM KUMANDA
ENTEGRASYONU**

Tüm fonksiyonlar ve işleme modları, kenar bantlama makinesinin merkezi kumandasına entegre edilmiştir ve dijital olarak görselleştirilir.



AKILLI İSTİFLEME TERTİBATI

İş parçaları, otomatik parça ölçme ile otomatik olarak çevrilir ve vakumlu emme sistemleriyle malzemeye zarar vermeden 4 farklı konuma kadar paletlerin üzerinde istiflenir.



TEK MOD

Büyük ve hacimli parçalar tek bir operatörle tek modda ergonomik olarak işlenebilir. İhtiyaç halinde aşırı uzun parçalar çıkışta kolayca tahliye edilebilir.

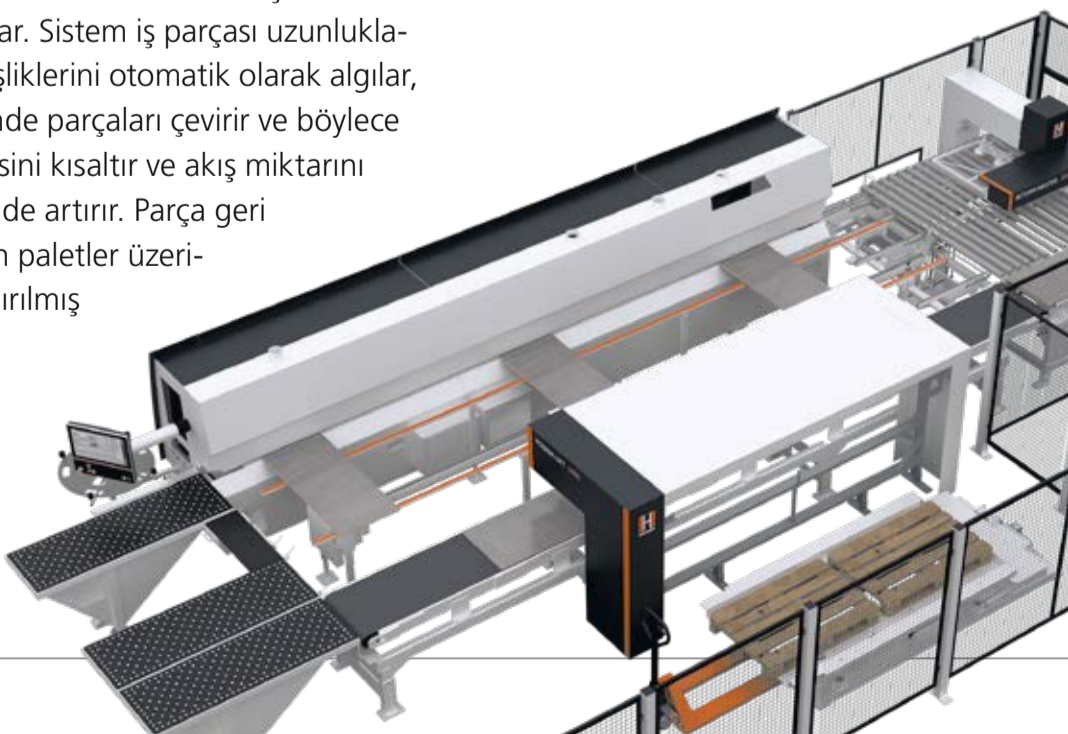

SERİ ÜRETİM YAPAN EN-DÜSTRİYEL ATÖLYELERDE MÜKEMMEL KESİM

Güçlü atölye işletmeleri artık sıklıkla endüstri seviyesine ulaşıyor. ZENTREX 6215 tam da bu beklenti profiline yönelik olarak geliştirildi. Sağlam bir yapı ve güçlü testere ünitesi, güvenebileceğiniz tipik özelliklerdir.

ZENTREX versiyonları, manuel yükleme için power versiyonu, kaldırılabilen tablalı lift versiyonu ve STORE-MASTER depo sistemi üzerinden kontrol edilen dynamic versiyonunu kapsar.



ZENTREX 6215
Testere bıçağı yüksekliği:
115 mm | 130 mm (XL paketi)

DYNESTIC 7535 GELECEĞİN AKILLI NESTING İŞLEMİ

DYNESTIC 5 eksenli Nesting CNC işlem merkezi, size panel şeklindeki malzemelerin kesim optimizasyonlu işlenmesi ve bölümlenmesi olanağını sunar. Bu CNC model serisi farklı donanım versiyonlarıyla sunduğu muazzam çok yönlülüğü sayesinde istenen her türlü üretim türüne ve çok farklı otomasyon derecelerine uyarlanabilir. Her açıdan dinamik, esnek ve yüksek kalitede – DYNESTIC 7535 Nesting yönteminde komple panel işleme için işleme merkezidir.



MUAZZAM ZAMAN TASARRUFU

Tek bağlama işleminde komple formatlama ve CNC işleme sayesinde.



OPTİMUM KESME KALIBI YERLEŞTİRME SONUÇLARI

BetterNest yazılımı sayesinde minimum kesim firesi ve akıllı işleme stratejileri.



MASIF AHŞAP VE KAPI İŞLEME

Toz ve talaş emme tertibatları ve 5 eksenli kafa ile mükemmel işleme prosesleri.





Michael Epp
SYSTEMS uzmanı

HOLZ-HER System Solutions, proseslerinizi optimize etmek ve üretiminizin verimliliğini ve etkinliğini artırmak için sizi kişisel olarak destekler.



HOLZ-HER SMART-FACTORY ÇÖZÜMÜ

VERİMLİLİĞİ YENİLİKLERLE

KOMBİNE EDER

Bu projede olduğu gibi size güçlü bir panel kullanımı için esnek ve geleceğe odaklı bir sistem çözümü oluşturuyoruz. HOLZ-HER STORE-MASTER sistemi, "tek parça akışı", yani gittikçe küçülen parti büyüklükleri ve müşteriye özgü çözüm eğilimi kapsamında tüm iletme büyüklükleri için mükemmel uyumlu çözümü sunuyor. İşletmeler, özellikle HOLZ-HER baskı kirli kesme makineleri ve/veya Nesting CNC makineleri bileşiminde gelecekte de varlıklarını başarıyla sürdürebilmek için gerekli ön şartları sağlar.

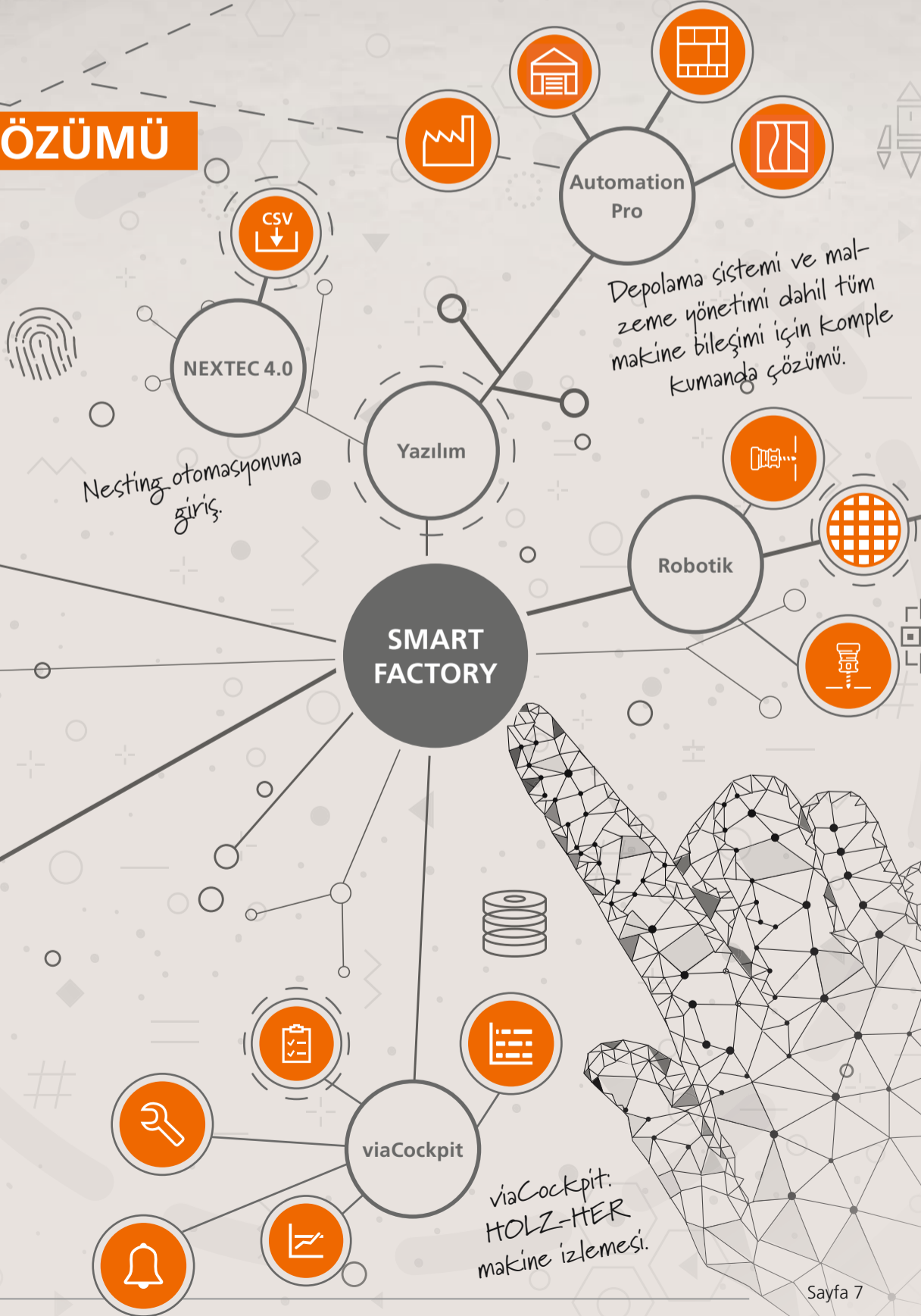

AURIGA ŞİMDİ ARTIK ÇOK YÖNLÜ YETENEKLİ MAKİNE OLARAK DA MEVCUTTUR



AURIGA 1308 XL, aralarında hassas yüzeylerin de olduğu çok sayıda malzeme işleyebilme kabiliyetine sahip çok yönlü bir makinedir. Sayıları 11'e varan NC servo eksen ve Glu Jet tutkal uygulama sistemi ile farklı malzemelerin işlenmesine yönelik gereklilikler hızla ve kolay bir şekilde sağlanabilir.

Multi modelinde kumanda üzerinden önceden tanımlanmış işleme profillerini seçebilir ve böylece tavizsiz bir şekilde 1 mm veya 2 mm kenarları işleyebilirsiniz. Multi cihazlar da aynı şekilde kendini kanıtlamış IntelliSet sistemiyle donatılmıştır.

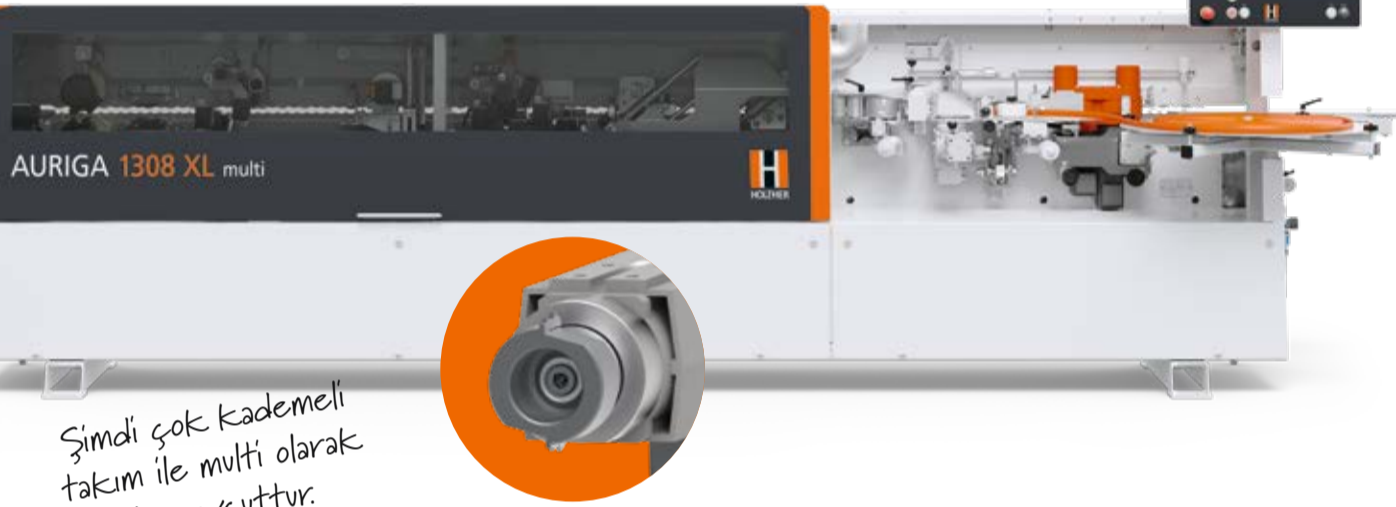

Şimdi çok kademeli takım ile multi olarak da mevcuttur.

HOLZ-HER Glu Jet Hybrid teknolojisi sayesinde EVA ve PUR tutkalarını standart olarak tek bir sistemde çalıştırabilirsiniz. Elbetteki sıfır tutkal izi ile.

AURIGA SERİSİ ÖNE ÇIKAN ÖZELLİKLER

INTELLİSET

IntelliSet, örneğin koruyucu folyonun kalınlığını kompanse etmek için akıllı interaktif grafikler üzerinden cihazların kolay ayarlanmasını destekler.

ITRONIC

ITronic, kenar bantlama makinenizin hızlı ve hatasız ayarlanması için akıllı kenar asistanıdır.

FA.S.T

fa.s.t. (arada iş hazırlığı) ile kenar bantlama makinesinde aynı anda farklı işlemleri gerçekleştirebilirsiniz.

DELME VE DÜBELLEME POWER-PİN İLE

POWER-PIN 7605 kompakt bir delme ve dübelleme makinesidir ve hem ön kaplamalı dübelleri hem de standart ahşap dübelleri D1 tutkalı ile 6 mm veya 8 mm olarak tam otomatik yerleştirebilir. Bir Nesting makinesi veya bir testere CNC kombinasyonu için ideal bir tamamlayıcıdır, çünkü ilave olarak yatay delme, dübel yerleştirme ve gerektiğinde ikinci iş parçası tarafında delme işlemlerini gerçekleştirme olanağı sunar. Böylece POWER-PIN 7605 üretiminizin etkinliğinin ve hassasiyetinin artmasına katkı sağlar.

Tüm makine ayrıntılarını görün.



EN KÜÇÜK ALANDA ÜRETİM YAPMAK İSTEYEN TÜM YENİ BAŞLAYANLAR İÇİN MÜKEMMEL CNC

EVOLUTION ÖNE ÇIKAN ÖZELLİKLER



XL GEÇİŞ

7405 4mat veya connect ile iş parçası yüksekliğinde 1200 mm olarak arttırılmış geçiş ölçüsü.



4MAT

4 iş parçası kenarının her birinde formatlama ve yüzeyde işlem.



BAĞLANTI TEKNOLOJİSİ – SERBEST SEÇİM!

Hepsi tek bir bağlama işlemiyle. EVOLUTION takım paketleriyle modern bağlantı teknolojisi.

*Fikirlerinizi inanılmaz bir hassasiyetle hayata geçirin!
CNC yeni başlayan paketini isteyin.*



EVOLUTION serisi yaklaşık 5 m² alan içerisinde muazzam bir çok yönlülük ve esneklik sunar. Dar alana sahip işletmeler, yeni CNC'ciler veya işletme kapasitesini artırmak isteyen işletmeler için ideal. İster EVOLUTION 7402 ister power versiyonu EVOLUTION 7405 – bununla hassas üretimler ve yaratıcı tasarımlar her zamankinden daha kolay.

Her bir kullanıcı burada kendine uygun CNC makinesini bulur, tam da kişisel ihtiyacına göre. EVOLUTION serisi ile hiçbir zorluktan çekinmeyen esnek ve dikey bir işleme merkezine sahip olursunuz.



TÜM PANEL MALZEMELER İÇİN POWER KESİM SECTOR 1257 | 1262 AUTOMATIC



HOLZ-HER panel testereyi seçerseniz tavizsiz kaliteyi seçmiş olursunuz.

Masif kaynaklı ana şasi ve en zor şartlar için testere kirişi. Dayamaların hassas ayarı kesilmiş ürünlerinizin kalitesinde kendini gösterir. Makine, yatay kesim için pnömatik frenlemeli

bir testere cihazına sahipken kesme hatlarının otomatik raster algılaması hızlı bir kullanım olanağı sağlar. 8300 mm'ye varan kesim uzunluğuna sahip yapı uzunlukları kolayca gerçekleştirilebilir. Devir sayısı ayarı dahil 9,0 kW'a varan motor gücü ile sert malzemelerin ve plastiklerin güçlü işleme olanağı sunulur.



*Kâğıt dündü, şimdi
HOLZ-HER
Opti-Base-V-Cut
zamanı.*



KOLAYLAŞTIRILMIŞ PANEL OPTİMİZASYONU

Opti-Base-V-CUT kesme optimizasyonu ile en küçük üretim hücrelerini bile dijitalleştirirsiniz. Akıllı yazılım sayesinde malzeme tasarrufunun yanı sıra tüm parça ve işleme bilgilerini ve barkodu içeren iş parçası etiketlerine de sahip olursunuz.

İŞİNİZ İÇİN EVRENSEL DAHİ EPICON SERİSİ



Y YÖNÜ

EPICON 7135: 1500 mm
EPICON 7235: 1650 mm
EPICON 7335: 2100 mm



GERÇEK 300 MM

Tüm EPICON modelleri gerçek işleme yüksekliklerine sahiptir: 300 mm (vakum emme üst kenarı itibarıyla)

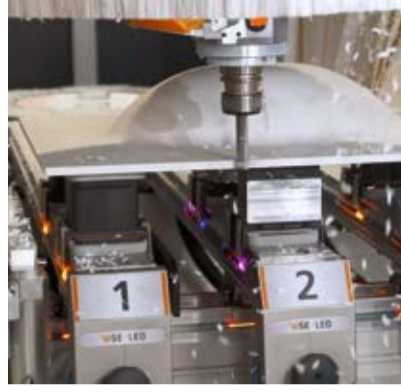

EPICON, işleme olanakları ve donanım versiyonları ile aşırı esnekliğe sahiptir. İster panel, ister masif ahşap veya bileşik malzemelerin işlenmesi – EPICON konsol CNC'ler her alanda öne çıkar.

EPICON serisi yönelime, boyuta veya otomasyon derecesine göre uygun işleme derinlikleri sunar. EPICON, isteğe bağlı olarak en modern sensör teknolojisi ile temassız bir güvenlik denetimiyle donatılabilir. Burada mesafe kontrollü otomatik kişi algılaması operatör için güvenlik ve hareket serbestisi sağlar. Maksimum esneklik için, tam otomatik Synchro Drive tabla ve yenilikçi VISE LED tabla dahil olmak üzere farklı makine tablaları seçeneği bulunmaktadır. Böylece EPICON serisi ile CNC işleme mükemmel çözüm haline gelir.



BÜYÜK ÖLÇEKTE

5 EKSENLİ İŞLEME

MAURER MARANGOZHANESİ



Büyük fikirlerin gelişmesi için alana ihtiyacı var.

Şablon ve aynı zamanda bir kütüphanenin marka işareti ve isim babası, bizim gerçek boyutuyla ahşaptan imal ettiğimiz meşhur Lipizzan atıdır. Ayrıca danışma alanı ve çocuk köşesiyle tüm donanım da buna eklendi. HOLZ-HER'in 5 eksenli CNC'si, sıra dışı tasarımın uygulanmasında bizi destekledi. Geniş işleme yüksekliği ve tam interpolasyonlu işleme kafası bunun için idealdi.



SALAMON MARANGOZHANESİ

Heidelberg'de bulunan Salamon Marangozhanesi, süreklilik ve kalite ile onlarca yıldır iyi bir isim yapmıştır. Modern ve zamana uygun bir makine parkının burada temel bir rol oynadığının da farkındalar. Bu geleneksel işletme özellikle olağan dışı ve karmaşık projelerde yıllardan beri HOLZ-HER tarafından üretilen makine çözümlerine güveniyor.



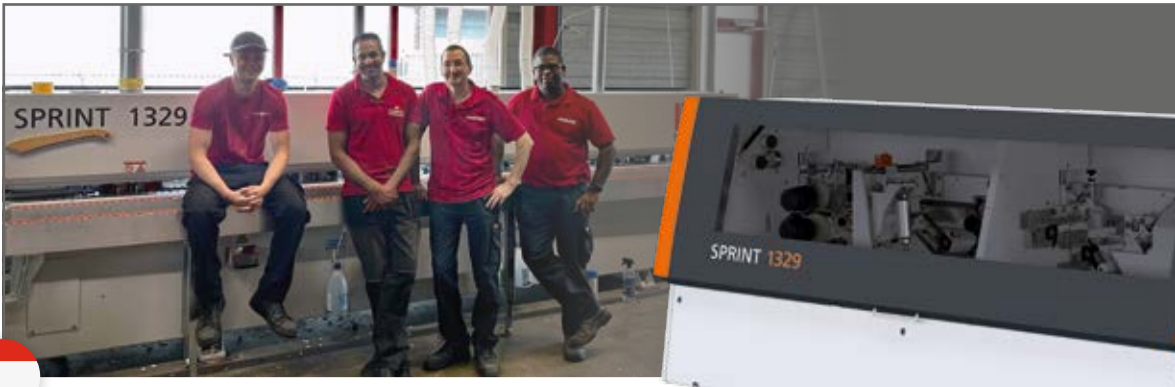

MAİBURG MARANGOZHANESİ

Bizim seçimimizdeki önemli gerekçeler, makinenin kolay anlaşılır kumandası, tam otomatik ayarlama olanağı, tutkal kabının hızlı ısınma süresi ve üretim esnasında gürültü oluşumunun azaltılmasıydı. Tüm bu beklentilerimizin HOLZ-HER'in yeni kenar bantlama makinesiyle gerçekleştiğini gördük.

HOLZ-HER SPRINT SERİSİ KENAR BANTLAMADA ÜSTÜN YETKİNLİK

SPRINT serisi kenar bantlama makineleriyle en yüksek düzeyde kenar bantlama teknolojisine sahip olursunuz. Komple makine için motorlu ayar eksenleri kullanılır. HOLZ-HER böylece makine kapağını

açmadan tek tuş ile hassas tekrarlanabilirlikte makine hazırlığı olanağı sağlıyor. LTRONIC değiştirme ünitesiyle mükemmel kalitede lazer kenarları ve mükemmel sıfır tutkal izi elde edebilirsiniz.



MAURER MARANGOZHANESİ

İlk HOLZ-HER kenar bantlama makinem olan "Model Perfekt" den sonra yeniden en üst model olan Glu Jet tutkal uygulama sisteminde karar kıldım. SPRINT multi makinem ile aşırı esnek ve olağan üstü bir kaliteyle neredeyse tüm müşteri isteklerine cevap verebiliyorum.



TOMÁŠ KLEİN MARANGOZHANESİ

Biz Çekya'da, Polonya sınırının yakınında bulunuyoruz ve beklentileri yüksek bir müşteri çevresine hizmet veriyoruz. Kenar bantlama konusunda HOLZ-HER firmasının tavizsiz teknolojisine güvendik.

SPRINT ÖNE ÇIKAN ÖZELLİKLER



TUTKAL MAGAZİNİ

Çok farklı tutkal tipleri ön ayarlı olarak kullanıma hazır. EVA veya PUR tutkalı veya şeffaf veya beyaz tutkal ihtiyaç halinde kolayca seçilebiliyor ve belirleyici tüm ayar parametreleri ile birlikte optimum şekilde kullanıma hazır. Hatta tutkal kartuşlarının sarfiyatı bile otomatik olarak tespit ediliyor.



PUR TUTKALI İÇİN TAM OTOMATİK YIKAMA RUTİNİ

Artık PUR'dan korkmaya gerek yok. Tek tuşa basıldığında tutkal istasyonu kumanda üzerinde yer alan ayrıntılı bir operatör yönlendirmesiyle tümüyle temizlenebiliyor ve nötralize edilebiliyor.



KENAR KALAN MİKTAR GÖSTERGESİ

Kenarlardaki tüketim makine üzerinde tespit ediliyor ve gösteriliyor. Örneğin 100 m ile işleme başlıyorsunuz ve sipariş tamamlandıktan sonra halen 35 m kaldığını görüyorsunuz. Bu kenar ile gerçekleştireceğiniz bir sonraki sipariş için değerli bir bilgi.

SPRINT, çok kademeli takımlar ve bıçak değiştirme sistemi vasıtasıyla sayıları 4'e varan farklı profil versiyonu ve ayrıca 8 mm bitişik bıçak sunuyor.

EN İYİSİNDEN BETON GÖRÜNÜMÜ



45° PAH

TAVİZSİZ PLASTİK KENARLARI



ÇAP 2 MM

SIFIR TUTKAL İZLİ MASİF AHŞAP



GÖMME 8 MM

DAHA FAZLA VERİMLİLİK İÇİN ÇOK SATAN ÜRÜNLERİMİZ!

DİKEY CNC İŞLEME OTOMATİK DÜBELLEME İŞLEMLİ

PinJet – EVOLUTION için dübel sistemi. 8 mm aşşap dübellerin tam otomatik yerleştirilmesi.



YENİ EPICON 7135 İLE 5 EKSENLİ CNC İŞLEME

İşletmeniz için üniversal dahi. CNC işlemenin yeni jenerasyonunun zamanıdır.



AURIGA VE STREAMER SERİSİ İLE AKILLI KENAR BANTLAMA

Zanaat için endüstriyel teknoloji – HOLZ-HER Glu Jet sistemiyle PUR tutkalını her zaman standart olarak işleyebilirsiniz; EVA tutkalı kadar kolay.



LINEA 6015 İLE KOMPAKT KESME ÇÖZÜMLERİ

Üretimizde yeni standartlar oluşturun. Kaynak tasarrufu sağlayan alan planlamasıyla yüksek üretim miktarı için tasarlandı.



ŞİMDİ TEKLİF ALIN:
WWW.THE-NEW-HOLZHER.COM

HOLZ-HER GMBH Türkiye İrtibat Ofisi

Tel: +90 216 6804600
www.holzher.com.tr



Oğuzhan Akkuş
Area Sales Manager
Phone +90 (0) 216 680 46 00
Mobile+90 (0) 533 286 35 55
oguzhan.akkus@holzher.com

Yetkili HOLZHER bayisi



LIGNO MAKİNE SAN. ve TİC. LTD. ŞTİ
Adres : Göztepe Mah. Atatürk Cad. Köprülü Çıkmazı
No:2/2 34815 A.Hisarı / İstanbul
Tel : +90 216 465 78 00
Fax : +90 216 465 78 09
E-posta : ligno@ligno.com.tr

/holzhervideos

/holzher.gmbh

/holzher_gmbh



Uluslararası Ağaç İşleme Makineleri,
Kesici Takımlar, El Aletleri Fuarı
19-23 Ekim, 2023 tarihlerinde
Tüyap Fuar ve Kongre Merkezi'nde.

KÜNYE

HOLZ-HER GmbH
Großer Forst 4 • 72622 Nürtingen
Almanya • Telefon +49 (0) 70 22 702-0
satıs@holzher.com • www.holzher.de

İçerik sorumlusu:
Robert Terzer (Genel satış yönetimi)

Üretim:
FRIENDS – Menschen, Marken, Medien
www.friends.ag

Resim Kindlena/shutterstock, zdshooter/AdobeStock,
New Africa/AdobeStock, wvihr/AdobeStock,
Yee K/shutterstock, crevis/fotolia

Teknik bilgiler referans değerlerdir. Tasarım ve donanımda değişiklik yapma hakkı saklıdır. Resimler bağlayıcı değildir ve bazı durumlarda standart donanıma dahil olmayan özel donanımlar içerebilir. Daha iyi anlaşılması için makineler bazı durumlarda öngörülen koruyucu kapaklar olmaksızın görüntülenmiştir.

